

# **YAMAHA**

**TT 600 (E) '94**  
**4LW-SD2**

# **SERVICE INFORMATION**

---

## **EINLEITUNG**

Diese Publikation wurde realisiert, um eine bessere Assistenz und Information für das Modell TT 600 (E) ('94) zu liefern.

Zum vollständigen Verständnis der Anweisungen über die Arbeitsverfahren muss dieses Heft zusammen mit den Mikrofiches des Reparaturhandbuches verwendet werden.

**TT 600 (E) ('94) SERVICE MANUAL: 4LW3-ME1**

**TECHNICAL PUBLICATIONS  
R&D TECHNICAL DIVISION  
MOTORCYCLE GROUP  
BELGARDA S.p.A.**

**TT 600 (E) ('94)  
SERVICE INFORMATION  
© 1995 BELGARDA S.p.A.  
R&D TECHNICAL DIVISION  
1. Ausgabe September 1995  
Alle Rechte vorbehalten. Neuausgaben  
oder die Verwendung, selbst teilweise, von  
Texten oder Abbildungen ohne schriftliche  
Genehmigung der Belgarda S.p.A. sind  
streng verboten. Printed in Italy  
4LW-SD2**

---

## HINWEIS

Dieses Handbuch wurde von der Belgarda S.p.A. besonders für die Yamaha-Vertragshändler und ihre Mechaniker geschrieben.

Es ist unmöglich, in ein Handbuch die gesamte Mechanik aufzunehmen, es wird daher davon ausgegangen, daß die Benutzer des vorliegenden Handbuches eine Grundkenntnis der Mechanikbegriffe und der Vorgehensweisen der Reparaturtechnik für Motorräder besitzen.

Ohne diese Kenntnis kann dieses Modell durch Reparatur- oder Wartungsversuche für den Gebrauch ungeeignet und/oder gefährlich werden.

Die Belgarda S.p.A. verbessert ständig alle von ihr hergestellten Modelle. Die Änderungen stellen wesentliche Aktualisierungen der Eigenschaften oder der Vorgehensweisen dar, die in den nachfolgenden Ausgaben dieses Handbuches allen Yamaha-Vertragshändlern bekanntgegeben werden.

## GEBRAUCHSANWEISUNGEN FÜR DIESES HANDBUCH

### BESONDERS WICHTIGE INFORMATIONEN

Besonders wichtige Informationen werden durch folgende Vermerke gekennzeichnet:

**ANMERKUNG:** Eine ANMERKUNG erteilt die Schlüsselinformationen zur Erleichterung und Deutlichmachung der Vorgehensweisen.

**ACHTUNG:** Ein ACHTUNG gibt die Sonderverfahren an, die zur Vermeidung von Schäden am Motorrad zu befolgen sind.

**WARNUNG:** Eine WARNUNG gibt die Sonderverfahren an, die zur Vermeidung von Verletzungen des Bedieners oder der Person, die das Motorrad prüft bzw. repariert, zu befolgen sind.























### Handbuchgestaltung

Alle im vorliegenden Handbuch enthaltenen Vorgehensweisen werden in Reihenfolge Punkt für Punkt eingeteilt. Diese Informationen wurden erarbeitet, um den Mechanikern praktische und deutliche Verweise anzubieten, die verständliche Erklärungen über sämtliche Demontage-, Reparatur-, Montage- und Kontrollarbeiten enthalten. In diesem Handbuch ist der Zustand eines fehlerhaften Bauteils einem Pfeil vorangestellt, und die Vorgehensweise der erforderlichen Maßnahme ist dem Pfeil nachgestellt.

- Lager  
Anfressung/Schaden → ersetzen

### Detailzeichnungen

In einigen Kapiteln wird vor dem Demontageabschnitt eine Detailzeichnung eingefügt, damit die Identifizierung der korrekten Demontage- und Montagevorgänge erleichtert wird.

① GEN INFO 	② SPEC 	
③ INSP ADJ 	④ ENG 	
⑤ COOL 	⑥ CARB 	
⑦ CHAS 	⑧ ELEC 	
⑨ TRBL SHTG 	⑩ 	
⑪ 	⑫ 	
⑬ 	⑭ 	
⑮ 	⑯ 	
⑰ 	⑱ 	⑲ 
⑳ 	㉑ 	㉒ 
㉓ 		

**SIMBOLE**  
(siehe Abbildungen)

Die Grafiksymbole (1) bis (9) dienen zur Kennzeichnung der verschiedenen Kapitel und weisen auf ihren Inhalt hin.

- (1) Allgemeine Informationen
- (2) Spezifikationen
- (3) Periodische Inspektionen und Wartungen
- (4) Motor
- (5) Kühlsystem
- (6) Vergaser
- (7) Gestell
- (8) Elektrik
- (9) Reparaturen

Die Symbole (10) bis (16) dienen zur Differenzierung der angegebenen Spezifikationen.

- (10) Nachfüllung von Fluiden
- (11) Schmiermittel
- (12) Sonderwerkzeuge
- (13) Befestigungen
- (14) Grenzmasse, Abstände
- (15) Régimen del motor
- (16) Ω, V, A

Die Symbole (17) bis (23) in den Detailzeichnungen weisen auf die Schmierungsart und auf die Lage der Schmierstellen hin.

- (17) Motoröl einfüllen
- (18) Getriebeöl einfüllen
- (19) Molybdensulfidöl einfüllen
- (20) Fett für Radlager auftragen
- (21) Fett mit niedrigem Litiumgehalt auftragen
- (22) Molybdensulfidfett auftragen
- (23) Klemmittel auftragen (LOCTITE)

---

## INHALTSVERZEICHNIS

<b>ALLGEMEINE INFORMATIONEN</b>	
IDENTIFIZIERUNG DES MOTORRADS .....	1
<b>EIGENSCHAFTEN</b>	
ALLGEMEINE EIGENSCHAFTEN .....	2
WARTUNGSEIGENSCHAFTEN .....	5
KABELVERLEGUNG .....	14
ANZUGSMOMENTE .....	18
ALLGEMEINE SPEZIFIKATIONEN DER ANZUGSMOMENTE .....	23
DEFINITION DER EINHEITEN .....	23
SCHMIERSTELLEN UND SCHMIERMITTELTYP .....	24
<b>WARTUNG</b>	
KONTROLLE UND PERIODISCHE EINSTELLUNGEN .....	26
<b>INSPEKTION UND REPARATUR</b>	
MOTOR: ZYLINDER UND KOLBEN .....	28
<b>DETAILZEICHNUNGEN</b>	
VERGASER .....	30
<b>ELEKTRISCHE ANLAGE</b>	

## IDENTIFIZIERUNG DES MOTORRADS

GEN  
INFO

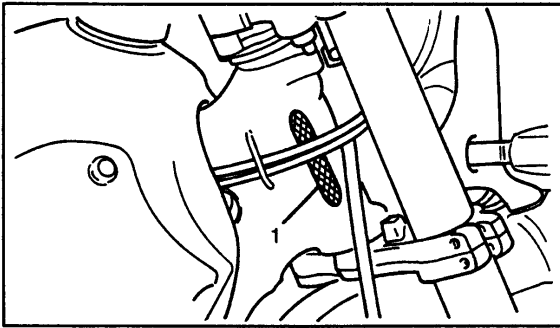

1. Fahrzeugseriennummer

### IDENTIFIZIERUNG DES MOTORRADS

#### Seriennummer

Die Motorrad-Seriennummer ist an der rechten Seite des Lenkrohrs eingestempelt.

Fortlaufende Stempelnummer

TT 600 E

ZD04LW300T0095101 Version (Sp)

BL-4LW-025101 Version (Europa)

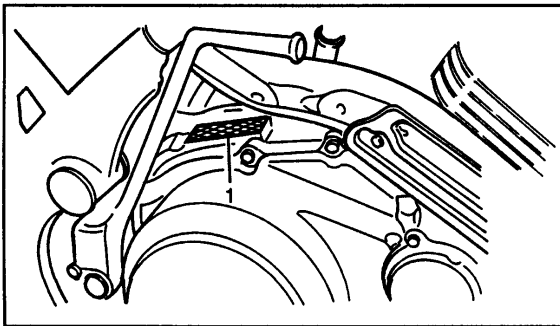

1. Motorseriennummer

#### Motorseriennummer

Die Motorseriennummer ist an der rechten Motorseite eingestempelt.

Fortlaufende Motorstempelnummer

TT 600 E

4GV-010101

#### ANMERKUNG:

- Die ersten drei Stellen der Seriennummer dienen zur Identifizierung der Modelle, die übrigen Stellen bilden die fortlaufende Fabrikationsnummer der Einheit.
- Zeichnungen und Eigenschaften können auch ohne Vormeldung geändert werden.



Modell	TT600 (E) ('94)
Modellcode Anfangsnummer des Motorstempels Anfangsnummer des Gestellstempels	4LW3 4GV-010101 ZD04LW300T0095101 Version (Sp) BL-4LW-025101 Version (Europa)
Abmessungen: max. Länge max. Breite max. Höhe Sattelhöhe Achsenabstand min. Höhe über Erde	2.240 mm 840 mm 1.200 mm 890 mm 1.480 mm 270 mm
Gewicht (trocken)	147 kg
Wendehalbmesser	2,20 m
Motor: Motortyp  Modell Zylinderanordnung Hubraum Zylinderbohrung x Hub Verdichtungsverhältnis Anlaßsystem	Viertakter, SOHC, luftgekühlt, 4 Ventile 4GV2 Einzyylinder motor, nach vorn geneigt 595 cm <sup>3</sup> 95x84 mm 8,5:1 Elektrostarter
Schmierung: Typ Motoröltyp	Trockenkurbelgehäuse mit getrenntem Ölbehälter SHELL SUPER 4TX 20W/50
Motorölkapazität: periodischer Wechsel mit Ölfilterwechsel Ölbehälter Gesamte Kapazität	2,2 Liter 2,3 Liter 1,8 Liter 2,8 Liter
Luftfilter: Typ	mit Öl getränkter Filtereinsatz
Kraftstoff: Typ Kraftstoffbehälterkapazität: Gesamtkapazität Reserve	Superkraftstoff  12 Liter 2 Liter
Vergaser: Typ Hersteller	Y26PV-2M TEIKEI
Kerze: Typ/Hersteller Elektrodenabstand	DPR8EA-9 oder DPR9EA-9/NGK 0,8~0,9 mm
Kupplung: Typ	Mehrscheibenkupplung in Ölbad

## ALLGEMEINE EIGENSCHAFTEN

SPEC



Modell	TT600 (E) ('94)	
<b>Getriebe:</b> Typ Primäruntersetzung Primäruntersetzungsverhältnis Sekundäruntersetzung Sekundäruntersetzungsverhältnis Steuerung Untersetzungsverhältnis: 1. 2. 3. 4. 5.	5 Übersetzungen, Getrieberäder für ständigen Eingriff Geradzahnräder 71/34 (2,088) Kettenuntersetzung 47/15 (3,133) Steuerhebel an der linken Motorseite  31/12 (2,583) 27/17 (1,588) 24/20 (1,200) 21/22 (0,954) 19/24 (0,792)	
<b>Gestell:</b> Gestelltyp: Nachlaufwinkel Vorbau	Einzelquerträger mit offener Wiege 28° 121 mm	
<b>Reifen:</b> Typ Abmessungen: Vorderreifen Hinterreifen	Luftreifen mit Schlauch  90/90 21 (54R) PIRELLI MT70 130/80 18 (66R) PIRELLI MT70	
<b>Reifenluftdruck im kalten Zustand - bar - kg/cm<sup>2</sup> (psi)</b>	Vorn	Hinten
Nur mit Fahrer	2 (28)	2,2 (32)
Mit Fahrer und Beifahrer	2,1 (30)	2,4 (35)
Gelände	1,5 (22)	1,6 (23)
<b>Bremsen:</b> Vorderradbremstyp Steuerung Hinterradbremstyp Steuerung	Einzelscheibe (Ø 267 mm) Hebel am Lenker, linksseitig Einzelscheibe (Ø 220 mm) Pedal, rechts	
<b>Vorderaufhängung:</b>  <b>Hinteraufhängung:</b>	einstellbare Teleskopgabel (umgekehrt), Ø 43 mm Deltabox-Schwinggabel aus Aluminium mit einstellbarem Einzeldämpfer Gas/Öl	
<b>Radhub:</b> vorn hinten	270 mm 209 mm	

**ALLGEMEINE EIGENSCHAFTEN**



Modell	TT600 (E) ('94)
<b>Elektrik:</b> Zündsystem Batterietyp Ladeleistung Sicherung Generator Scheinwerfer Typ	T.C.I. (Digital) CTX 9 B5 12V 8AH 20A Wechselstrom 12V Mit Quarz-/Halogenlampe
<b>Lichtleistung:</b> Scheinwerfer Kotflügelleuchte/Stopplicht Fahrtrichtungsanzeiger vordere Parkleuchte "N"-Kontrolleuchte (Leerlauf) Fernlichtkontrolleuchte Parklichtkontrolleuchte Fahrtrichtungsanzeiger-Kontrolleuchte	12V-55/60W 12V-21/5W 12V-10W 12V-5W 12V-1,2W 12V-1,2W 12V-1,2W 12V-1,2W

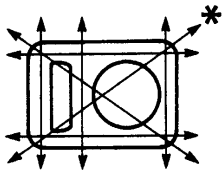
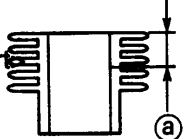
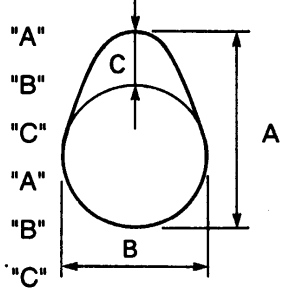

**WARTUNGSEIGENSCHAFTEN**  
**MOTOR**

Modell	TT600 (E) ('94)
Zylinderkopf <Verformungsgrenzwert> 	< 0,03 mm > * Die Linien weisen auf die Position des Richtlineals für die Messung hin
Zylinder: Bohrung <Verschleissgrenzwert> Meßstelle (a) 	94,97 ~ 95,02 mm < 95,1 mm > (a) = 50 mm
Nockenwelle: Mitnehmen Außendurchmesser der Nockenwelle Spiel zwischen Nockenwelle und Deckel Abmessungen des Einlassnockens: Einlaß: "A" "B" "C" Auslaß: "A" "B" "C"  <Exzentrizitätsgrenzwert der Nockenwelle>	Kettenmitnehmen (links) 22,967 ~ 22,980 mm 0,020 ~ 0,054 mm 36,47 ~ 36,57 mm 30,06 ~ 30,16 mm 6,41 mms 36,62 ~ 36,72 mm 30,11 ~ 30,21 mm 6,51 mm < 0,03 mm >
Steuerkette: Steuerkettentyp Gliedzahl Einstellverfahren für die Steuerkette	75 - 010 126 Glieder automatisch
Kipphebel/Kipphebelwelle Kipphebelaußendurchmesser Kipphebelinnendurchmesser Welle-Kipphebel-Spiel	12,000 ~ 12,018 mm 11,976 ~ 11,991 mm 0,009 ~ 0,042 mm

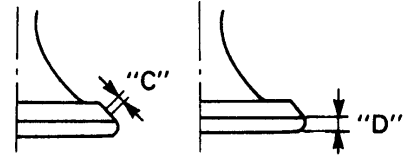
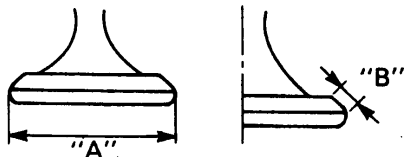
Modell	TT600 (E) ('94)
<b>Ventile, Ventilsitze, Ventileführungen:</b> <b>Ventilspiel (im kalten Zustand):</b> Einlaß Auslaß	0,05 ~ 0,10 mm 0,12 ~ 0,17 mm
<b>Ventilabmessungen:</b> <b>Einlaß</b> Kopfdurchmesser "A" Flankenbreite "B" Sitzbreite "C" Randdicke "D" <b>Auslaß</b> Kopfdurchmesser "A" Flankenbreite "B" Sitzbreite "C" Randdicke "D"	36,9 ~ 37,1 mm 2,26 mm 1,0 ~ 1,2 mm 1,0 ~ 1,4 mm 31,9 ~ 32,1 mm 2,26 mm 1,0 ~ 1,2 mm 0,8 ~ 1,2 mm
<b>Schaftaußendurchmesser:</b> Einlaß Auslaß <b>Führungsinwenddurchmesser:</b> Einlaß Auslaß <b>Spiel zwischen Schaft und Führung:</b> Einlaß Auslaß <Exzentrizitätsgrenzwert für den Schaft> <b>Standardlänge des Ventilsitzes:</b> Einlaß Auslaß	6,975 ~ 6,990 mm 6,955 ~ 6,970 mm 7,000 ~ 7,012 mm 7,000 ~ 7,012 mm 0,010 ~ 0,037 mm 0,030 ~ 0,057 mm < 0,01 mm > 1,1 mm 1,1 mm

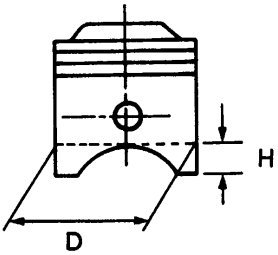
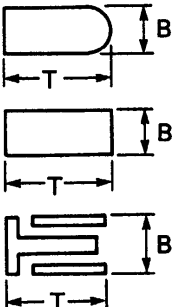

**WARTUNGSEIGENSCHAFTEN** **SPEC** 

Modell	TT600 (E) ('94)	
	Innenfeder	Aussenfeder
<b>Ventilfeder:</b> freie Länge Einlaß Auslaß Abmessungen beim position. Ventil (geschlossen): Einlaß Auslaß Wicklungsrichtung (Aufsicht)	40,1 mm 40,1 mm 22,7 mm 22,7 mm Uhrzeigersinn 	43,8 mm 43,8 mm 34,2 mm 34,2 mm Linksdrehend 
<Neigungsgrenzwert>: Einlaß Auslaß	<2,5°/1,7 mm> <2,5°/1,7 mm>	<2,5°/1,9 mm> <2,5°/1,9 mm>
<b>Kolben:</b> Abmessungen Kolben "D" Meßstelle "H" Übermaß 2. Übermaß 4.	94,915~94,965 mm 5,0 mm 95,5 mm 96,0 mm	
	Kolbenabweichung Fluchtfehler des Kolbenbolzens Kolben-Zylinder-Spiel <Grenzwert>	
2,0 mm Einlaßseite 0,045~0,065 mm <0,1 mm>		
<b>Kolbenringe:</b> Typ: oberer Ring unterer Ring Abmessungen (B x T): oberer Ring unterer Ring Ölabbreifer	Trapezring Vierkantring B = 1,2 mm T = 3,8 mm B = 1,2 mm T = 3,8 mm B = 2,5 mm T = 3,4 mm	
		

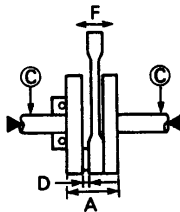

Modell	TT600 (E) ('94)
<b>Stoßspiel am Ringende (demontierter Ring):</b> Oberer Ring Unterer Ring Ölabstreifer <b>Seitenspiel (montierter Ring):</b> Oberer Ring Unterer Ring Ölabstreifer	0,30 ~ 0,45 mm 0,30 ~ 0,45 mm 0,20 ~ 0,70 mm 0,04 ~ 0,08 mm 0,03 ~ 0,07 mm 0,02 ~ 0,06 mm
<b>Antriebswelle:</b> Breite Welle "A" <Fluchtfehlergrenzwert "C"> Spiel "D" Spiel des Pleuelkopfes "F"	 74,95 ~ 75,00 mm <0,03 mm> 0,35 ~ 0,65 mm 0,8 mm
<b>Ausgleicher</b> Mitnehmen	Stirnrad
<b>Kupplung:</b> <b>Kupplungsscheiben:</b> Dicke Anzahl <Verschleißgrenzwert> <b>Kupplungsscheiben</b> Dicke Anzahl <Verschleißgrenzwert> <b>Kupplungsscheibe</b> Dicke Anzahl <Verschleißgrenzwert> <b>Kupplungsfeder:</b> freie Länge Anzahl Verschleißgrenzwert <b>Kupplungsglocke:</b> Schubspiel <b>Kupplungstrennung</b>	2,72 ~ 2,88 mm 6 Stück <2,6 mm> 2,94 ~ 3,06 mm 2 Stück <2,8 mm> 1,2 mm 7 Stück <0,2 mm> 42,8 mm 5 Stück 40,8 mm 0,070 ~ 0,071 mm Schub vom Nockeninneren
<b>Getriebegehäuse:</b> <Fluchtfehlergrenzwert der Hauptachse> <Fluchtfehlergrenzwert der Antriebsachse>	<0,08 mm> <0,08 mm>
<b>Wähler:</b> Typ	Trommel mit Nocken und Führungsstab

## WARTUNGSEIGENSCHAFTEN



Modell	TT600 (E) ('94)
Schmiersystem: Ölfiter: Typ	in Papier
Ölpumpe: Typ	trochoidal
Endspiel	0,12 mm
Seitenspiel	0,03~0,08 mm
Eichdruck des Ventils der Abdrift	80~120 kPa (0,8~1,2 kg cm <sup>2</sup> , 11~17 psi)
Öffnungsdruck des Sicherheitsventils	80~120 kPa (0,8~1,2 kg cm <sup>2</sup> , 11~17 psi)
Öldruck	13 kPa (0,13 kg/cm <sup>2</sup> , 1,8 psi) bei 1.300 U/min
Punkt der Druckkontrolle	Ölfiterkammer
Vergaser: Seriennummer	4GV00
Hauptdüse (M.J.)	#145
Primärvergaser	#110
Sekundärvergaser	
Hauptluftdüse (M.A.J.)	Ø 1,0
Primärvergaser	Ø 0,9
Sekundärvergaser	
Kegelnadel (J.N.)	5D98-3/5
Primärvergaser	5Y16-3/5
Sekundärvergaser	
Einspritzdüse (N.J.)	V-00
Primärvergaser	00
Sekundärvergaser	
Schlitz (C.A.)	5,5
min. Luftdüsenabmessungen (P.A.J.)	Ø 0,6
Leerlaufdüse (P.J.)	#48
Leerlaufauslaß (P.O.)	0,8
Umgehung 1 (B.P.1)	1,0
Leerlaufschraube (P.S.)	2,5 Umdrehungen ca., offen
Ventilsitzmaß (V.S.)	Ø 2,5
Starterkraftstoffdüse (G.S.)	#76
Kraftstoffstand (F.L.)	6,0~8,0 mm
Schwimmerhöhe (F.H.)	25,0~27,0 mm
Motorminimumdrehzahl	1.200~1.400 U/Min.

**ELEKTRIK**

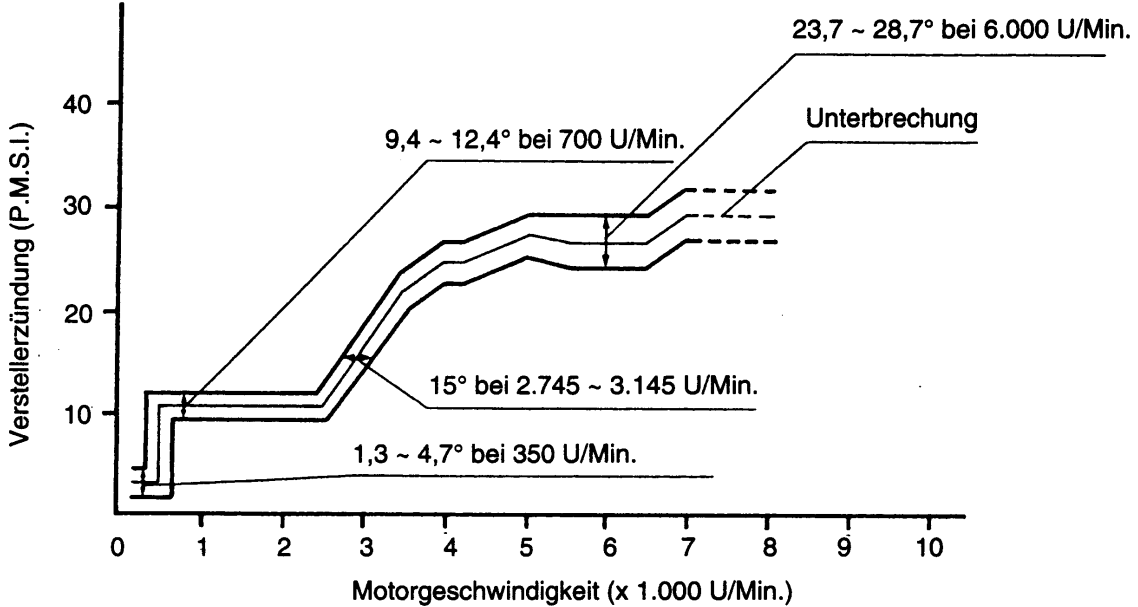
Modell	TT600 (E) ('94)
Spannung (V):	12V
Zündsystem: Versteller Minimumdrehzahl (P.M.S.I.) Synchronisation der Unterbrechung Art der Verstellervorrichtung	10~14° bei 1.350 U/Min. 6.900~7.100 U/Min. Elektrisch
	
Zündeinheit: Modell/Hersteller der Einheit Widerstand der Sammelspule (Farbe)	TNDF09/NIPPONDENSO 184~276 Ω bei 20°C (68°F) (Grün/Weiß, Blau/Gelb)
Zündspule: Modell/Hersteller Widerstand der Primärspule Widerstand der Sekundärspule	JO268/NIPPONDENSO 3,4~4,6 Ω bei 20°C (68°F) 10,4~15,6 kΩ bei 20°C (68°F)
Zündkerzenstecker: Typ Widerstand des Zündkerzensteckers	in Harz 10 kΩ bei 20°C (68°F)
Ladesystem: Typ	Magnetgenerator CA
Lichtmaschine AC: Modell/Hersteller Ladeausgangsleistung Widerstand des Ankers (Wicklung) (Farbe)	LMZ48/NIPPONDENSO 14V, 13,5A bei 5.000 U/Min. 0,52~0,78 Ω bei 20°C (68°F) (Weiß-Weiß)

## WARTUNGSEIGENSCHAFTEN



Modell	TT600 (E) ('94)
<b>Spannungsregler/Gleichrichter:</b> Modell/Hersteller Spannungsregler: Typ Geregelte Spannung ungeladen <b>Gleichrichter:</b> Kapazität Widerstandsspannung	SH569/SHINDENGEN  Halbleiter in Kurzschluss 14,3~15,3V  25A 240V
<b>Batterie:</b> Dicke des Elektrolyt	1,320
<b>Elektrisches Startersystem:</b> Typ	Zahnrad immer in Kontakt
<b>Anlasser:</b> Modell/Hersteller Leistung Gesamtlänge Bürste <Grenzwert> Ducmesser Kollektor <Grenzwert> Glimmer Schnitt (Tiefe)	SM-13/MITSUBA 0,8 kW 12 mm <5 mm> 28 mm <27 mm> 0,7 mm
<b>Zündunterbrecher:</b> Modell/Hersteller Amper nominal	MS5D-191/HITACHI 100A
<b>Hupe:</b> Typ Modell/Hersteller Intensität maximal	leise 3WW/NIKKO 2,5A
<b>Blinkerrelais:</b> Typ Modell/Hersteller Vorrichtung autom. Stillstand Blinkfrequenz Leistung	Heißdraht 301877102/CEV PAGANI keine 60~120 Zyklen/Min. 10Wx2+3,4W
<b>Vorrichtung Stromkreisschalter:</b> Typ Individuelle Amperzahl	Sicherung 20A



## GESTELL

Modell	TT600 (E) ('94)
Lenkung: Lagertyp	Kegelrollenlager
Vorderaufhängung: Gabelhub Gabelfeder: freie Länge Federkonstante (K)  Optionsfeder Ölmenge Ölstand < MIN. ~ MAX. >  Öltyp: Schaftaußendurchmesser	270 mm 460 mm 4,0 N/mm (0,4 kgs./mm) keine 510 cm <sup>3</sup> 90 mm 80~130 mm ab der oberen Kante des Innenrohres vollgedrückt ohne Feder Suspension oil "01" 43 mm
Hinteraufhängung: Stoßdämpferhub freie Federlänge Einstelllänge Federkonstante (K) Hub (K) Optionsfeder Innengasdruck	81 mm 240 mm 222 mm 73 N/mm (7,3 kgs./mm) 0~95 mm keine 12 kgs/cm <sup>2</sup> (170 psi)
Vorderradgabel: <Spielgrenzwert>  Seitenspiel	<1,0 mm> am Gabelende Gabel von einer Seite zur anderen schieben 0,4~0,7 mm am Gabelbolzen
Vorderrad: Typ Felgenabmessungen Felgenwerkstoff <Felgenexzentrizitäts-Grenzwert> Senkrecht Seitlich	Drahtspeichenrad 1,85x21 Aluminium  <2,0 mm> <2,0 mm>



Modell	TT600 (E) ('94)
<b>Hinterrad:</b> Typ Felgenabmessungen Felgenwerkstoff <Felgenexzentrizitäts-Grenzwert>: Senkrecht Seitlich	Drahtspeichenrad 2,50x18 Aluminium <2,0 mm> <2,0 mm>
<b>Treibkette:</b> Typ/Hersteller Gliedzahl Kettenspannung	135 ORS-A REGINA CHAIN 110 30~40 mm
<b>Vorderscheibenbremse:</b> Typ Scheibenaußendurchmesser Scheibendicke Belegdicke <Verschleißgrenzwert> Pumpenzylinderinnendurchmesser Zangenzylinderinnendurchmesser Anzahl Bremsflüssigkeit	Einzelscheibenbremse 267 mm 4 mm 7,5 mm <3,7 mm> 12 mm 28 mm 2 partes DOT Nr. 4 oder DOT Nr. 3
<b>Vorderbremshebel:</b> Bremshebelspiel (Hub)	10~15 mm am Hebelende
<b>Hinterscheibenbremse:</b> Typ Scheibenaußendurchmesser Scheibendicke Belegdicke <Verschleißgrenzwert> Pumpenzylinderinnendurchmesser Zangenzylinderinnendurchmesser Bremsflüssigkeit	Einzelscheibenbremse 220 mm 5 mm 6,0 mm <1 mm> 12,7 mm 30,23 mm DOT Nr. 4 oder DOT Nr. 3
<b>Bremsfußhebel:</b> Bremshebelspiel (Hub)  Bremshebelstellung	12-15 mm am Hebelende 15 mm unter der Auflagefläche des Trittbretts
<b>Kupplungshebel und Gasgriff:</b> Kupplungshebelspiel Gaskabelspiel	10~15 mm 3,0~5,0 mm am Griffansch

**KABELVERLEGUNG**

1. Kupplungskabel
2. Führungen des Bremsschlauchs
3. Bremsschlauch
4. Gaskabel
5. Gaskabelführung
6. Leuchtgruppenverkabelung
7. Schellen
8. Verkabelung für Motor- und Zündabstellschalter
9. Verkabelung für Instrumentenbeleuchtung
10. Tachometer-/Kilometerzählerkabel

11. komplette Verkabelung
12. Gummiglocke
13. Schelle
14. Verbinder für Motornotabstellschalter
15. Verbinder für Scheinwerferverkabelung
16. Verbinder für linken Fahrtrichtungsanzeiger
17. Verbinder für rechten Fahrtrichtungsanzeiger
18. Kabeldurchgang
19. Schellen für Verkabelungsbefestigung

20. Verbinder für Verkabelung Vorderbremsschalter
  21. Verbinder für Verkabelung Instrumentenkontrollleuchten
  22. Verbinder für Verkabelung Hauptschalter
  23. Verbinder für Kupplungsabstellschalter
- A** Kupplungskabel vor der Verkabelung einschieben.  
**B** Bremsrohr durch die Führungen an den Gabelplatten einlegen.

- C** Verkabelung rechtsseitig gegenüber dem Hauptschalter einlegen.  
**D** Verbinder in die Gummiglocke einlegen und diese mit der Schelle zuschliessen.  
**E** Komplette Verkabelung zwischen Schutzblech (im vorgesehenen Sitz) und unterer Gabelplatte einschieben.

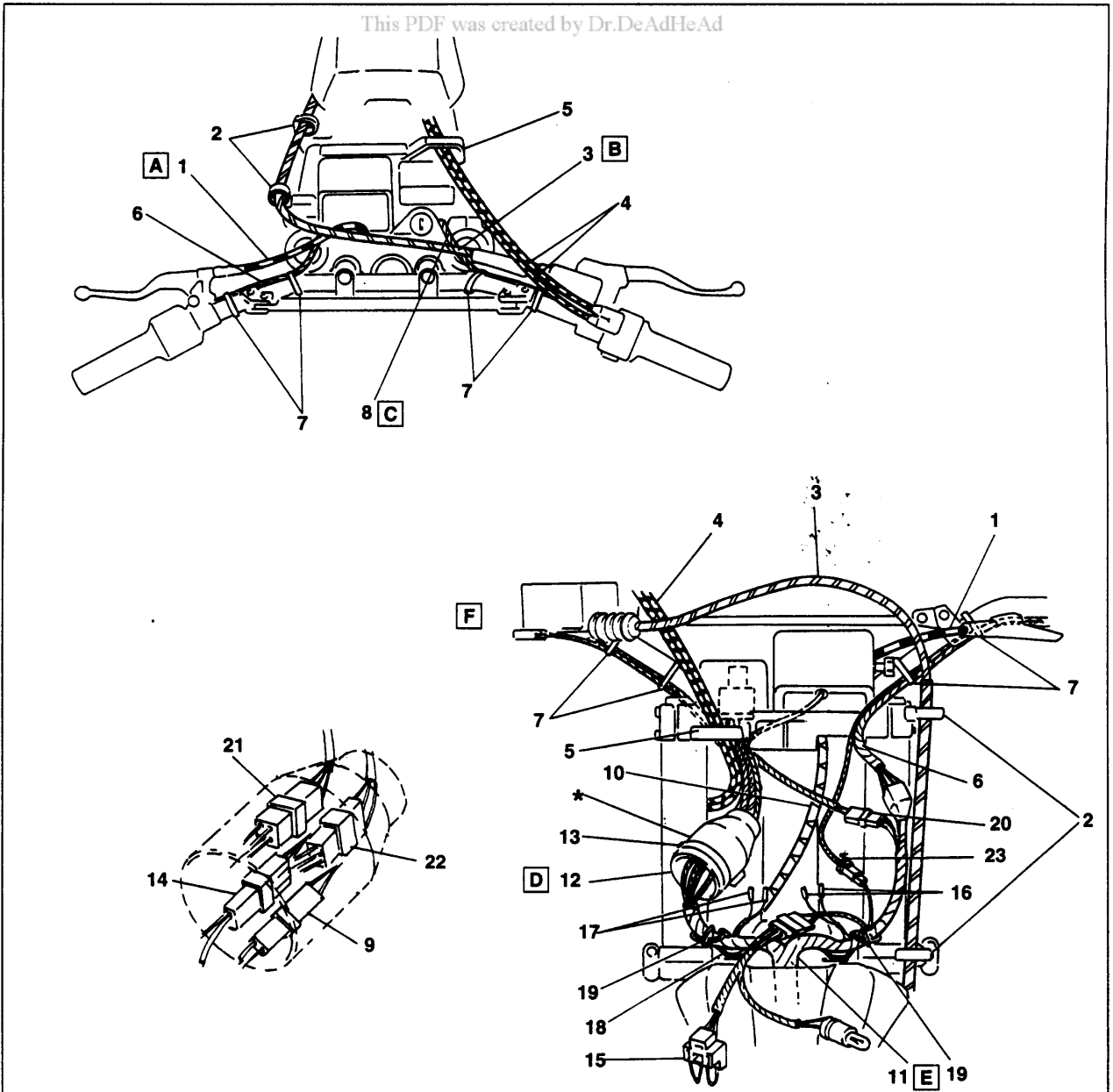

# KABELVERLEGUNG



1. Vorderbrems-schlauch
2. Brems-schlauch-führungen
3. linker Schaftschutz
4. Metallplatte
5. Gaskabel
6. Tachometer/-Kilometerzählerkabel
7. Kupplungskabel
8. Kupplungskabel-durchgang
9. Kupplungskabel-sicherung (am Motor)
10. C.D.I.-Einheit
11. Kabeldurchgang
12. Hupenverkabelung
13. Schelle
14. Sicherung
15. Kraftstoffleitung aus Behälterhahn
16. Schrittschaltung

17. Motoröllüftungsrohr (am Motorölbehälter)
18. Motoröllüftungsrohr (am Einlaßkasten)
19. Schalter für seitliche Fußraste
20. Verkabelung für Motorgenerator
21. Überlaufrohr (Vergaser)
22. Befestigungsschelle für Vergaser-Überlaufrohr (am Motorölbehälter)
23. Diode
24. Batterie
25. Relais

- A** Brems-schlauch hinter den linken Schaftschutz einlegen und mittels der vier Schellen am Schaftschutz befestigen.
- B** Schlauch hinter die an dem Schaft eingeschraubte Metallplatte einlegen (zwischen die beiden Befestigungsschrauben).
- C** Gaskabel 1 und 2 einhaken acelerador.
- D** Überlaufrohr (Vergaser) am Motorölbehälter

- befestigen (mittels der Schelle 22) und es zwischen Vorgelegewelle und Schwinggabelarme einschieben.
- E** Motoröllüftungsrohr 17 oberhalb des Ausgleichrohres am Vergasergrund bis zum oberen Eingang des Motorölbehälters schieben.
- F** Motoröllüftungsrohr 18 hinter den Motorölbehälter bis zur oberen Seite des Einlaßkastens schieben.

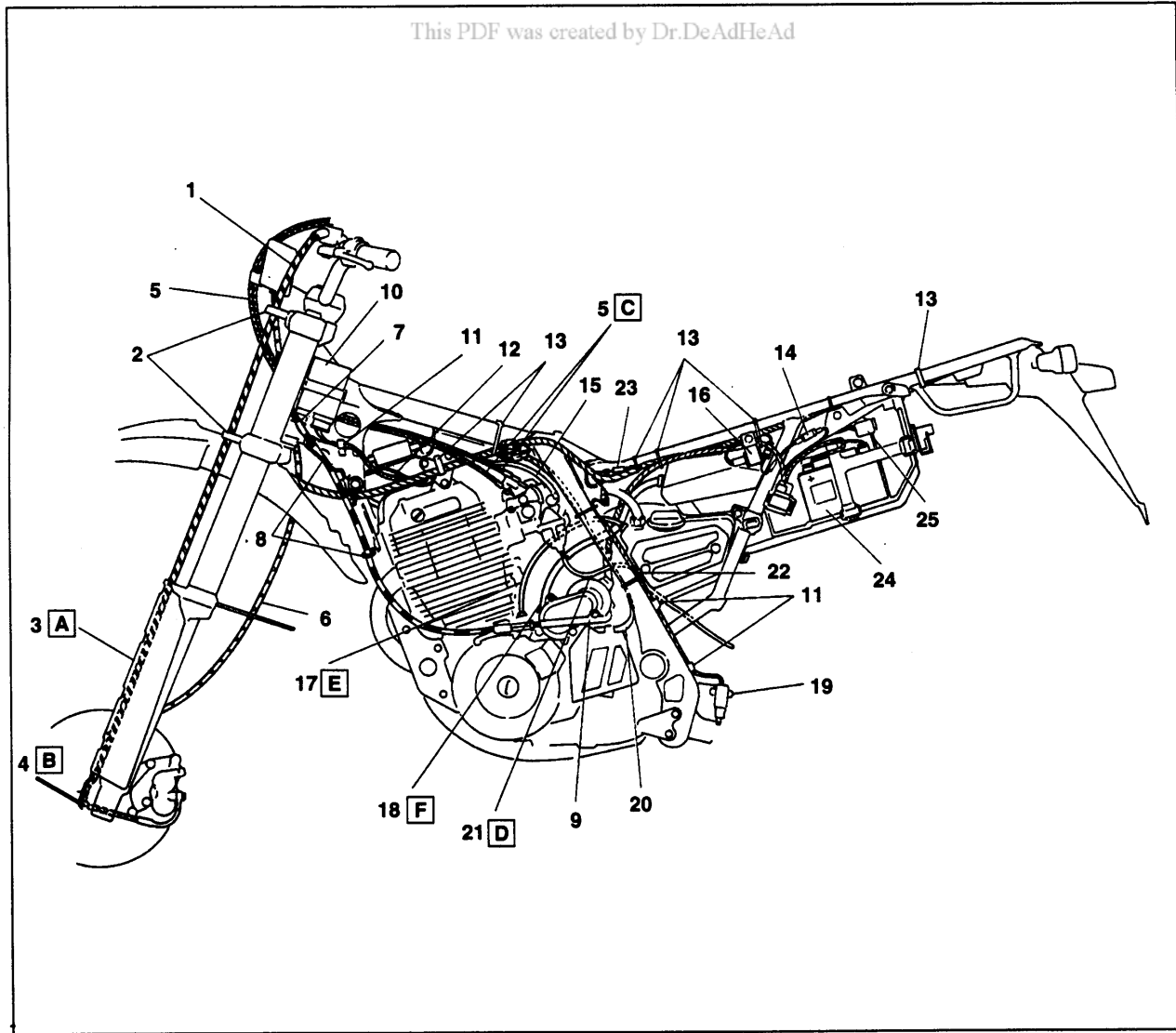



1. Gaskabel
2. Gaskabeldurchgang
3. Tachometer/-  
Kilometerzählerkabel
4. Durchgang für  
Tachometer/-  
Kilometerzählerkabel
5. Rechter Schaftschutz
6. Kerzenspule
7. Kerzenkabel
8. Hupe
9. Kraftstoffleitung
10. Ansaugöffnungs-  
leitung Vergaser
11. Motorlüftungsrohr (am  
Einlaßkasten)
12. Entlüfterröhre  
(Vergaser)
13. Schellen

14. Verkabelung für  
Hinterbremsschalter
15. Behälterleitung für  
Hinterbrems-  
flüssigkeit
16. Leitung aus der  
Hinterbremspumpe  
zur Bremszange
17. Führungen für  
Hinterbremsleitung
18. Hinterbremsleitung
19. Überlaufschlauch  
(Vergaser)

- A** Tachometerkabel ins  
Schlitzloch des  
rechten  
Schaftschutzes  
einschieben.
- B** Mittels der Schelle am  
Kraftstoffbehälterhahn  
befestigen.
- C** In die zwei  
Gabelführungen  
einschieben.
- D** Überlaufrohr zwischen  
Vorgelegewelle und  
Schwinggabelarme  
einschieben.

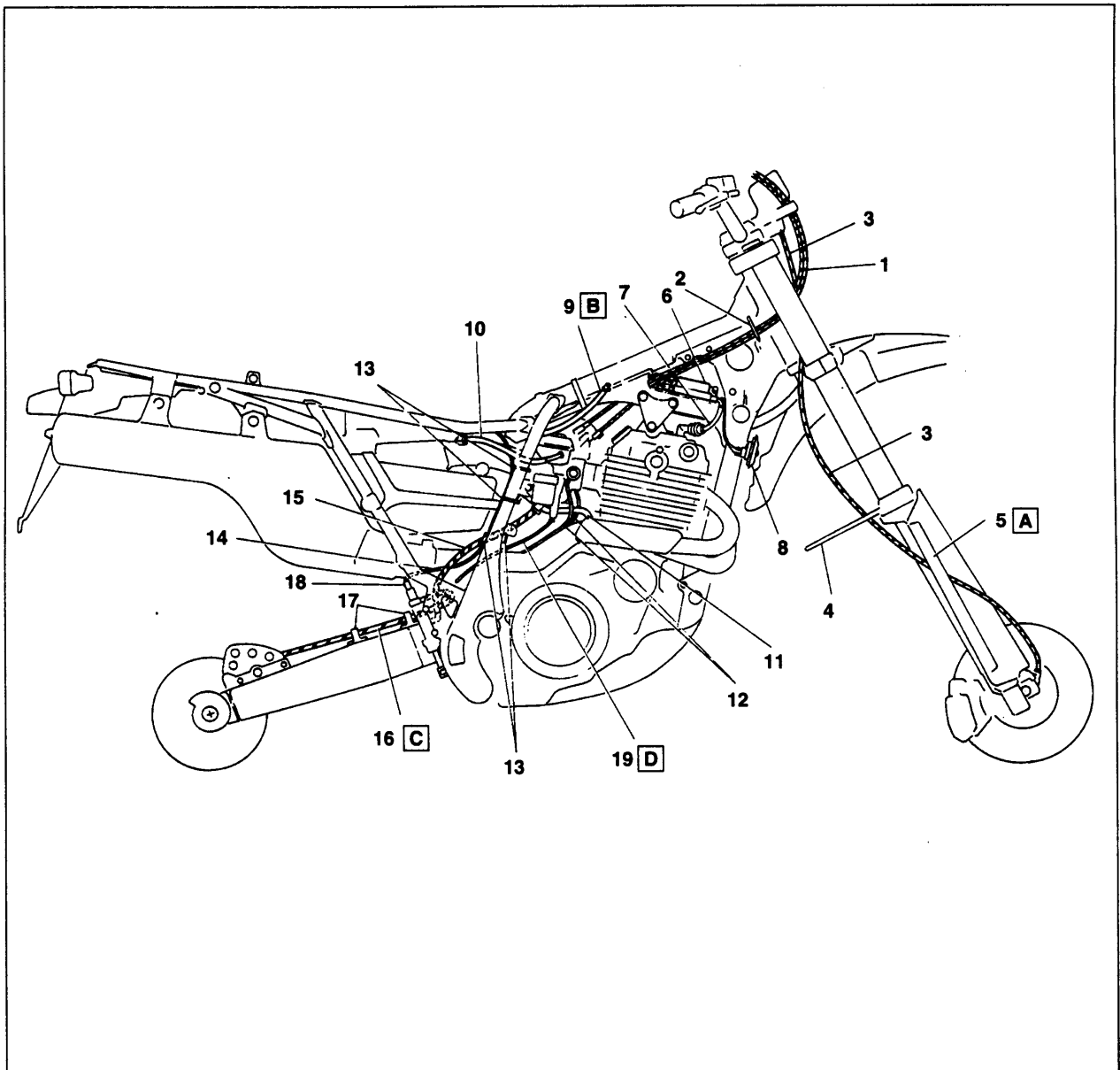

# KABELVERLEGUNG **SPEC**

- 1. Befestigungsschelle für Hinterverkabelung
- 2. Masskabel für Gleichrichter
- 3. Gleichrichter
- 4. Verkabelung für rechten Fahrtrichtungsanzeiger
- 5. Verkabelung für linken Fahrtrichtung-
- 6. Verkabelung zur Kotflügelleuchte
- sanzeiger
- A** Verkabelung des hinteren Fahrtrichtungsanzeigers durch die Führung einschieben.

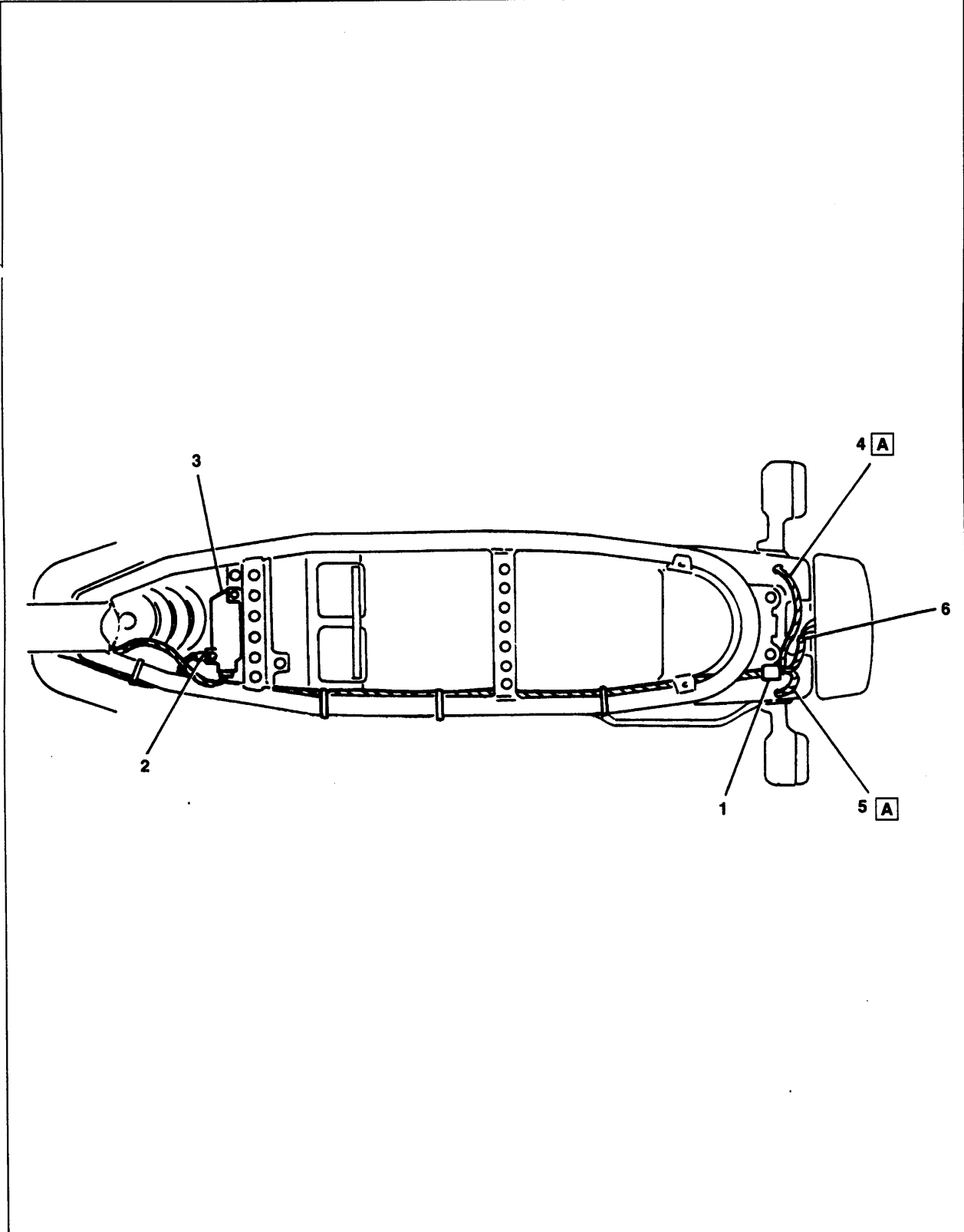









## ANZUGSMOMENTE

Modell	TT600 (E) ('94)			
Anzugsmoment:				
Anzuziehendes Teil	Gewindeabmessungen	Anzugsmoment		Anmerkung
		Nm	kgm	
Kopf				
Flanschschraube	M8 x 1,25	29	2,9	
Stiftschraube	M10 x 1,25	20	2,0	
Innensechskantschraube	M6 x 1,0	10	1,0	
Stiftschraube	M6 x 1,0	7	0,7	
Kerze	M12 x 1,25	18	1,8	
Zylinderkopfdeckel				
Innensechskantschraube	M6 x 1,0	10	1,0	
Stößeldeckel (Einlaß)				
Innensechskantschraube	M6 x 1,0	10	1,0	
Stößeldeckel (Auslaß)	M32 X 1,5	12	1,2	
Zylinder				
Hutmutter	M8 x 1,25	22	2,2	
Mutter	M10 x 1,25	42	4,2	
Sechskantmutter	M10 x 1,25	42	4,2	
Innensechskantschraube	M6 x 1,0	10	1,0	
Ausgleicherzahnrad				
Sechskantmutter	M16 x 1,0	60	6,0	
Läufer (Wechselstrommagnet)				
Sechskantmutter	M14 x 1,5	120	12,0	
Gegenmutter (Einstellung Ventilspiel)				
Sechskantmutter	M6 x 1,0	14	1,4	
Steuerritzel				
Flanschschraube	M7 x 1,0	20	2,0	
Steuerkettenspanner				
Innensechskantschraube	M6 x 1,0	10	1,0	
Flanschschraube	M16 x 1,0	20	2,0	
Kipphebelwelle				
Innensechskantschraube	M6 x 1,0	10	1,0	
Ölpumpe				
Innensechskantschraube	M6 x 1,0	10	1,0	
Öldruck-/Rücklaufleitung				
Kegelstumpfschraube	M6 x 1,0	7	0,7	
Auslaßöffnung (Gehäuse)	M14 x 1,5	30	3,0	
Ölfilterdeckel				
Innensechskantschraube	M6 x 1,0	10	1,0	
Ausleerschraube	M5 x 0,8	5	0,5	

## WARTUNGSEIGENSCHAFTEN



Modell	TT600 (E) ('94)				
	Anziehendes Teil	Gewindeabmessungen	Anzugsmoment		Anmerkung
			Nm	kgm	
Ölleitung					
Innensechskantschraube	M6 x 1,0	10	1,0		
Öldruckleitung					
Anschlußschrauben	M8 x 1,25	18	1,8		
Vergaseranschluß					
Schraube	M6 x 1,0	10	1,0		
Kloben (Vergaseranschluß)					
Schraube	M4 x 0,7	2	0,2		
Luftfiltergehäuse					
Flanschschraube	M6 x 1,0	10	1,0		
Auslaufrohr					
Flanschmutter	M6 x 1,0	10	1,0		
Auslassrohrschutz					
Schalldämpferschutz	M6 x 1,0	7	0,7		
Kreuzkopfschraube					
Schelle (Auslaßrohr und Schalldämpfer)	M6 x 1,0	7	0,7		
Flanschschraube					
Schalldämpfer	M8 x 1,25	20	2,0		
Flanschschraube					
Schalldämpfer	M8 x 1,25	40	4,0		
Innensechskantschraube	M8 x 1,25	40	4,0		
Gehäuse					
Innensechskantschraube	M6 x 1,0	10	1,0		
Stiftschraube	M10 x 1,25	20	2,0		
Gehäusedeckel (rechts)					
Innensechskantschraube	M6 x 1,0	10	1,0		
Gehäusedeckel (links)					
Innensechskantschraube	M6 x 1,0	10	1,0		
Sicherungsunterlegscheibe (Lager)					
Flachschraube	M6 x 1,0	7	0,7		
Druckplatte					
Flanschschraube	M6 x 1,0	8	0,8		
Kupplungsnahe					
Sechskantmutter	M20 x 1,0	90	9,0		
Primärgetriebezahnrad					
Innensechskantschraube	M20 x 1,0	120	12,0		

Anzuziehendes Teil	TT600 (E) ('94)			
	Gewindeabmessungen	Anzugsmoment		Anmerkung
		Nm	kgm	
Schubhebel				
Stumpfkegelschraube	M8 x 1,0	12	1,2	
Auskupplungssteuerstange				
Sechskantschraube	M6 x 1,0	8	0,8	
Führungsritzel				
Sechskantschraube	M18 x 1,0	110	11,0	
Sicherungsunterlegscheibe (Öldichtung)				
Sechskantschraube	M6 x 1,0	10	1,0	
Abstellhebel				
Schraube	M6 x 1,0	10	1,0	
Getriebewähler				
Sechskantschraube	M6 x 1,0	10	1,0	
Statorspule				
Stumpfkegelschraube	M6 x 1,0	7	0,7	
Saugspule				
Stumpfkegelschraube	M6 x 1,0	7	0,7	
Leerlaufschalter	M10 x 1,25	20	2,0	
Anlasser				
Flanschschraube	M6 x 1,0	10	1,0	

Anziehrefolge:

Kopf

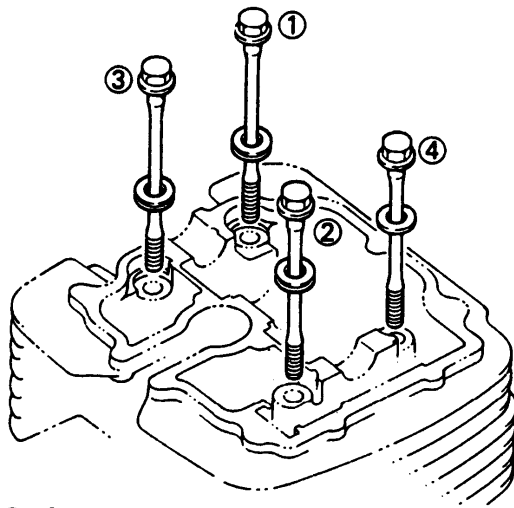

Gehäuse

rechts

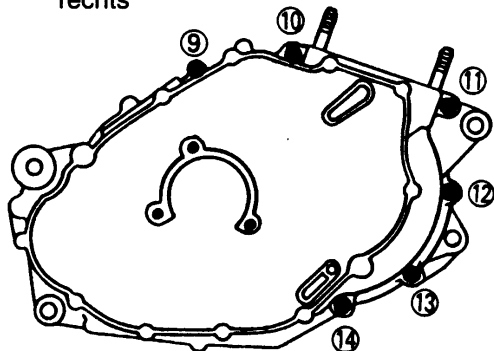

links

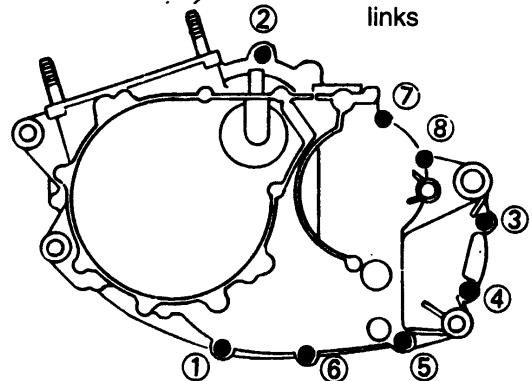

# WARTUNGSEIGENSCHAFTEN



Modell	TT600 (E) ('94)				
	Anziehendes Teil	Gewindeabmessungen	Anzugsmoment		Anmerkung
			Nm	kgm	
<b>Gabel/Lenker:</b>					
Obere Platte und Gabelbein	M8 x 1,25	23	2,3		
Obere Platte und untere Lenkerbefestigung	M10 x 1,25	40	4,0		
Untere Platte und Gabelbein	M8 x 1,25	23	2,3		
Obere Lenkerbefestigung	M8 x 1,25	20	2,0		
Obere Lenkgetriebenutmutter und obere Platte	M36 x 1,0	115	11,5	Siehe die *ANMERKUNG*	
Obere Lenkgetriebenutmutter und Lenksäule	M28 x 1,5			Siehe die *ANMERKUNG*	
Untere Lenkgetriebenutmutter und Lenksäule	M28 x 1,5				
Mutter (Stöpsel) für unteres Gabelbein	M46 x 1,0	30	3,0		
Mutter (Stöpsel) für oberes Gabelbein	M22 x 1,0	55	5,5		
Obere Mutter für Gabelpumpeelement	M10 x 1,0	15	1,5		
Schutzschrauben für Bein und Gabel	M6 x 1,0	7	0,7		
Schutzschrauben für Bremsleitung und Gabel	M6 x 1,0	7	0,7		
Vorderbremspumpe und Bügel zur Befestigung am Lenker	M6 x 1,0	9	0,9		
Behälterdeckel für Vorderbremsölpumpe	M4 x 0,7	2	0,2		
Vorderbremspumpe und Bremsleitung	M10 x 1,0	23	2,3		
Vorderbremszange und Bremsleitung	M10 x 1,0	23	2,3		
Ölausleerschraube für Vorder- und Hinterbremspumpe	M10 x 1,0	6	0,6		
Innensechskantschraube zur Befestigung der Vorder- und Hinterbeläge	M10 x 1,25	18	1,8		
Tragbügel für Vorderbremszange und Gabel	M8 x 1,25	23	2,3		
Vorderbremszange und Tragbügel	M6 x 1,0	9	0,9		
Bolzenmutter Vorderrad	M14 x 1,5	59	5,9		
Bügelbolzen zur Befestigung von Rad und Gabel	M8 x 1,25	15	1,5		
Bremsscheibe (vorn/hinten) und Nabe	M6 x 1,0	12	1,2		
Hinterbremspedal/Gestell/Fussbrett	M10 x 1,25	45	4,5		
Hinterbremspumpe und Gestell	M6 x 1,0	10	1,0		
Hinterbremsölbehälter und Gestell	M6 x 1,0	4	0,4		
Hinterbremszange und Bügel	M8 x 1,25	23	2,3		
Hinterbremszange und Bremsleitung	M10 x 1,25	26	2,6		
Hinterbremszange und Bremsleitung	M10 x 1,0	23	2,3		
Bremszangenschutz und Vorderradgabel	M6 x 1,0	12	1,2		
Krone und Nabe	M10 x 1,25	30	3,0		
Bolzenmutter Hinterrad	M18 x 1,5	115	11,5		
<b>Stoßdämpfer / Vorderradgabel</b>					
Gabelbolzen/Vorderradgabel und Gestell	M16 x 1,5	85	8,5		
Vorderadgabel und Vorgelegewelle	M12 x 1,25	58	5,8		
Vorgelegewelle und Übertragungsstange	M10 x 1,25	32	3,2		
Übertragungsstange und Gestell	M10 x 1,25	58	5,8		
Vorgelegewelle und Stoßdämpfer	M10 x 1,25	32	3,2		
Stoßdämpfer und Gestell	M10 x 1,25	32	3,2		
Kettengleitung und Vorderradgabel	M6 x 1,0	5	0,5		
Kettenführer und Vorderradgabel	M6 x 1,0	9	0,9		
Kettenführerverbindung	M6 x 1,0	3	0,3		
Kettenkasten und Vorderradgabel	M6 x 1,0	9	0,9		
Scheinwerferfassung und Scheinwerfer	M6 x 1,0	7	0,7		

# WARTUNGSEIGENSCHAFTEN



Modell	TT600 (E) ('94)			Anmerkung
	Anzuziehendes Teil	Gewindeabmessungen	Anzugsmoment	
Nm			kgm	
<b>Motormontage:</b>				
Motorträger (vorn) und Gestell	M10 x 1,25	64	6,4	
Motorträger (vorn) und Motor	M10 x 1,25	64	6,4	
Motorträger (oben) und Gestell	M10 x 1,25	64	6,4	
Motorträger (oben) und Motor	M10 x 1,25	64	6,4	
Motor (hinten) und Gestell	M10 x 1,25	64	6,4	
Motorschutz und Gestell	M6 x 1,0	10	1,0	
Fußbrett (für Fahrer) und Gestell	M10 x 1,25	45	4,5	
Fußbrett (für Beifahrer) und Gestell	M8 x 1,25	20	2,0	
<b>Behälter/Sattel/Deckel/Schutzblech:</b>				
Hinterschutzblech und Gestell	M6 x 1,0	7	0,7	
Gestell und Kennzeichenschildhalter	M6 x 1,0	5	0,5	
Behälter und Lufthauben	M6 x 1,0	5	0,5	
Vorderschutzblech und Scheinwerfermaske	M6 x 1,0	2	0,2	
<b>Sattel und Gestell</b>				
Gestell für Batteriehalter und Gestell	M8 x 1,25	20	2,0	
<b>Kraftstoffbehälter und Kraftstoffhahn</b>				
Kraftstoffbehälter und Gestell	M6 x 1,0	7	0,7	
Helmhalter und Gestell	M6 x 1,0	7	0,7	
Kupplungskabel und Gehäusedeckel	M6 x 1,0	10	1,0	
Kennzeichenschildhalter und Rückleuchte	M6 x 1,0	7	0,7	
Anlaßschalter und Leiter	M6 x 1,0	3	0,3	
Versteller und Gestell	M6 x 1,0	7	0,7	
<b>Instrumente/Hupe:</b>				
Instrumente und Lenkerkranz	M6 x 1,0	7	0,7	
Hupe und Gestell	M6 x 1,0	7	0,7	
<b>ANMERKUNG:</b>				
1. Zuerst Ösenmutter mit ca. 38 Nm (3,8 kgm) unter Anwendung eines Momentenschlüssels anziehen und dann die Ösenmutter um eine Drehung lockern.				
2. Ösenmutter nach o.g. Verfahren erneut anziehen.				

## ALLGEMEINE SPEZIFIKATIONEN DER ANZUGSMOMENTE/DEFINITION DER EINHEITEN



### ALLGEMEINE SPEZIFIKATIONEN DER ANZUGSMOMENTE

Diese Tabelle gibt die Anzugsmomente für Standardverschraubungen mit ISO-Gewindesteigung an. Die Anzugsmoment-Spezifikationen für Sonderteile oder Gruppen sind in den entsprechenden Abschnitten im vorliegenden Handbuch angegeben. Zur Vermeidung von Verformungen müssen die Gruppen, die mehrere Verbindungen benötigen, nach einer stufenweisen Kreuzreihenfolge angezogen werden, bis das Endanzugsmoment erreicht wird. Falls nicht anders angegeben, gelten die Anzugsmomente für saubere und trockene Gewinde. Die Teile müssen Raumtemperatur aufweisen.

A (Mutter)	B (Schraube)	Allgemeine Anziehspezifikationen	
		Nm	kgm
10 mm	6 mm	6	0,6
12 mm	8 mm	15	1,5
14 mm	10 mm	30	3,0
17 mm	12 mm	55	5,5
19 mm	14 mm	85	8,5
22 mm	16 mm	130	13,0

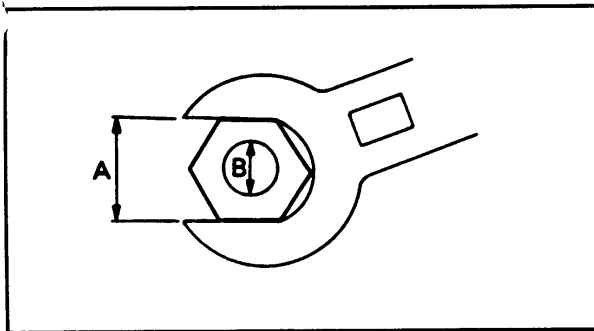

- A: Abstand zwischen den Flachteilen
- B: Gewindeaußendurchmesser

### DEFINITION DER EINHEITEN

Einheit	Bedeutung	Definition	Maß
mm	Millimeter	$10^{-3}$ Meter	Länge
cm	Centimeter	$10^{-2}$ Meter	Länge
kg	Kilogramm	$10^3$ Gramm	Gewicht
N	Newton	$1 \text{ kg} \times \text{m}/\text{sec}^2$	Kraft
Nm	Newton-Meter	$\text{N} \times \text{m}$	Anzugsmoment
kgm	kg-Meter	$\text{m} \times \text{kg}$	Anzugsmoment
Pa	Paskal	$\text{N}/\text{m}^2$	Druck
N/mm	Newton-mm	$\text{N}/\text{mm}$	Constante resorte
L	Liter	—	Volumen oder Kapazität
cm <sup>3</sup>	Kubikzentimeter	—	Volumen oder Kapazität
U/Min. - rev/m	Umdrehungen/Minute	—	Motordrehzahl



**SCHMIERSTELLEN UND SCHMIERMITTELTYP  
MOTOR**

Schmierstellen (Teilbenennung)	Schmiermitteltyp
Öldichtungsränder (vollständig)	
Lagerhalter	
Stangennieten	
Pleuel (Pleuelkopf)	
Kolben und Kolbenringe	
Nabe (Ausgleicherzahnrad)	
Kolbenbolzen	
Ventilschaft und Ventilführung	
Ölversiegelung (Ventilschaftende)	
Kipphebelwelle und Kipphebel	
Nocken und Lager (Nockenwelle)	
Läufer und Läufergehäuse (Ölpumpe)	
Abstellsteuerhebel	
Gesteuertes Primärzahnrad und Hauptachse	
Schieberad (Untersetzungsgetriebe)	
frei bewegliches Zahnrad (Untersetzungsgetriebe)	
Wählergabeln und Führungsstab	
Getriebenocken und Lager (Getriebenocken)	
Getriebewelle	
Verbundene Flächen zur Stangenaufnahme	Kleber (schnellwirkendes Klebemittel) Yamaha bond Nr. 1215®
Verbundene Flächen (Zylinderkopf und Zylinderkopfdeckel)	Kleber (schnellwirkendes Klebemittel) Yamaha bond Nr. 1215®



**GESTELL**

Schmierstellen (Teilbenennung)	Schmiermitteltyp
Zahnräder (Tachometer)	
Öldichtungsränder (vollständig)	
Radschraube (Vorder- und Hinterrad)	
Hinterradnabe und Kupplung	
Bronzenlager (beweglicher Lenker) und Schubdeckel	
Bolzenstange (beweglicher Lenker)	
Bronzenlager (Vorgelegewelle und Pleuel)	
Lager (Vorgelegewelle und Pleuel)	
Zapfen (Bremspedale und Getriebewähler)	
Lager (Lenkkopf)	
Cojinetes (cabeza de dirección)	
Griffende, rechts	
Zapfen (Bremshebel und Kupplungshebel)	
Kupplungskabelende	
Zapfen (Seitenträger)	
Bronzenlager (Kettenspanner)	
Fettbüchse (beweglicher Lenker)	
Fettbüchse (Vorgelegewelle)	
Fettbüchse (Pleuel)	

**PERIODISCHE WARTUNG/  
SCHMIERUNGSZEITABSTÄNDE**

**KONTROLLE UND PERIODISCHE EINSTELLUNGEN  
PERIODISCHE WARTUNG/SCHMIERUNGSZEITABSTÄNDE**

TEIL	ANMERKUNGEN	EINFAHREN 1.000 (km)	ALLE	
			6.000 km oder 6 Mon.	12.000 km oder 12 Mon.
Ventile*	Ventilspiel kontrollieren. Falls notwendig, einstellen.	○	○	○
Kerze	Zustand kontrollieren. Falls notwendig, reinigen oder wechseln.	○	○	○
Luftfilter	Reinigen. Falls notwendig, wechseln.		○	○
Vergaser*	Minimumdrehzahl und Starterfunktion- stüchtigkeit kontrollieren. Falls notwendig, einstellen.	○	○	○
Benzinleitung*	Zustand der Benzinleitungen kontrollieren. Falls notwendig, wechseln.		○	○
Motoröl	Wechseln (bevor das Öl ausgelassen wird, Motor anwärmen)	○	○	○
Motorölfilter*/ Ölfiler	Filtereinsatz wechseln und Ölfiler reinigen.	○	○	○
Bremsen*	Funktionstüchtigkeit/Flüssigkeitslecke kontrollieren. Siehe ANMERKUNG. Falls notwendig, einstellen.		○	○
Kupplung	Funktionstüchtigkeit kontrollieren. Falls notwendig, einstellen.		○	○
Hinterlenker- bolzen*	Kontrollieren, ob die Hinterlenkergruppe locker ist. Falls notwendig, anziehen. anziehen. Einfetten und nicht stark anspannen.***	○	○	○
Verbindungszapfen Hinterauf- hängung*	Funktionstüchtigkeit kontrollieren. Einfetten und nicht stark anziehen.***	○	○	○
Räder*	Auf Auswuchtung/Schäden/ Exzentrizität/Speichenspannung prüfen. Falls notwendig, reparieren.		○	○
Radlager*	Auf Lagerspiel/Schäden prüfen. Bei Beschädigungen ersetzen.		○	○
Lenkgetriebelager*	Lagerspiel kontrollieren. Falls notwendig, einstellen. Alle 24.000 km oder 24 Monate gleichmäßig versorgen.**	○		○

**PERIODISCHE WARTUNG /  
SCHMIERUNGSZEITABSTÄNDE**



TEIL	ANMERKUNGEN	EINFAHREN 1.000 (km)	ALLE	
			6.000 km oder 6 Mon.	12.000 km oder 12 Mon.
Vordergabel*	Auf Funktionstüchtigkeit / Öllecke prüfen. Falls notwendig, reparieren.		○	○
Hinterstoßdämpfer*	Auf Funktionstüchtigkeit / Öllecke prüfen. Falls notwendig, reparieren.		○	○
Treibkette	Auf Spiel / Kettenfluchtung prüfen. Falls notwendig, einstellen. Reinigen und einschmieren.	ALLE 500 km		
Zusammengebaute eile/Befestigungen*	Sämtliche zusammengebauten Teile und Befestigungen kontrollieren. Falls notwendig, einstellen.	○	○	○
Seitliche Fußraste*	Funktionstüchtigkeit kontrollieren. Falls notwendig, reparieren.	○	○	○
Schalter für seitliche Fußraste*	Funktionstüchtigkeit kontrollieren / Falls notwendig reinigen oder wechseln.	○	○	○

- \*: Es wird empfohlen, die Wartung dieser Elemente durch einen Yamaha-Vertragshändler durchführen zu lassen.
- \*\* : mittelkonsistentes Fett für Radlager.
- \*\*\*: Lithiumseifenfett.

**ANMERKUNG:**

**Bremsflüssigkeitswechsel:**

1. Nach Demontage des Pumpenzylinders und der Zangenzylinder Bremsflüssigkeit wechseln. Bremsflüssigkeitsstand regelmäßig kontrollieren und, falls notwendig, nachfüllen.
2. Dichtungen im Pumpenzylinder und in den Zangenzylindern alle 2 Jahre ersetzen.
3. Bremsleitungen alle vier Jahre oder bei Bruchstellen bzw. Beschädigungen ersetzen.



**MOTOR**

**ZYLINDER UND KOLBEN**

1. Folgendes überprüfen:
  - Kolben und Zylinderwände  
Vertikalkratzer - Zylinderlaufbuchse und Kolben ersetzen.
2. Folgendes messen:
  - Kolben-Zylinder-Spiel

\* \* \* \* \*

**Meßphasen:**

**Erste Phase**

- Zylinderbohrung "C" mittels Zylinderlehre messen.

① 50 mm vom Zylinderoberkante

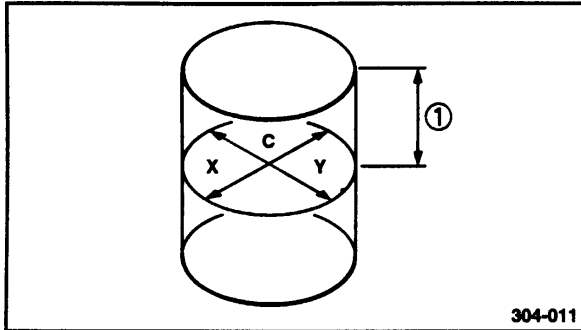

304-011

**ANMERKUNG:**

Bohrung parallel und rechtwinklig gegenüber der Antriebswelle messen. Mittelwert der Messungen berechnen.

	Standard	Verschleißgrenzwert
Zylinderbohrung "C"	94,97~95,02 mm	95,1 mm
$C = \frac{X + Y}{2}$		

- Falls die Meßwerte außerhalb der Toleranzen liegen, Zylinderlaufbuchse, Kolben und Kolbenringe zusammen ersetzen.

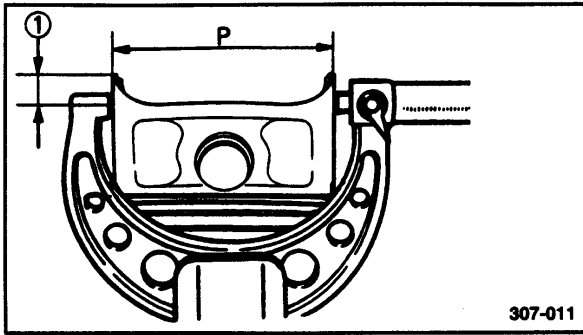

307-011

**Zweite Phase**

- Durchmesser "P" des Kolbenschaftes mittels Feinmessers messen.

① 5,0 mm von der unteren Kolbenkante

	<b>Abmessungen Kolben P:</b>	
	<b>Standard</b>	<b>94,915 - 94,965 mm</b>

- Falls die Meßwerte außerhalb der Toleranzen liegen, Kolben und Kolbenringe zusammen ersetzen.

**Dritte Phase**

- Kolben-Zylinder-Spiel durch folgende Formel berechnen.

<b>Kolben-Zylinder-Spiel =</b>
<b>Zylinderbohrung "C" — Durchmesser "P" des Kolbenschaftes</b>

	<b>Kolben-Zylinder-Spiel: 0,045-0,065 mm</b>
	<b>max. Grenzwert: 0,1 mm</b>

- Falls die Meßwerte außerhalb der Toleranzen liegen, Kolben und Kolbenringe zusammen ersetzen.

\*\*\*\*\*

VERGASER

CARB



**TYP: Y26 PV-2M**  
**HERSTELLER:**  
**TEIKEI**

1. Vergaser, komplett
2. Deckeldichtung
3. Einspritzdüsendichtung
4. Schwimmer
5. Schwimmerzapfen
6. Schwimmergehäuse-dichtung
7. Schraube
8. Feststellschraube für Schwimmergehäuse
9. Federring

10. Rohr
11. Abstandsstück
12. Schraube
13. Dichtung
14. Rückzugsfeder des Gasventils
15. Unterlegscheibe
16. Mutter
17. Dichtung
18. Schraube
19. Klemmschraube
20. Mutter
21. Luftstellschraube
22. Rohr
23. Blende
24. Deckel

25. Vorgelege
26. Unterlegscheibe
27. Unterlegscheibenfeder
28. Feder
29. Bolzen
30. Rohr
31. Rohr
32. Schraube
33. Schraube
34. Rohr
35. Schelle
36. Höchstdrehzahl-Hauptdüse
37. Einspritzdüse 1
38. Gasventil

39. Leerlaufdüse
40. Anlaßdüse
41. Einspritzdüse 2
42. Leerlaufregler
43. Ventilregler
44. Klemmschraube
45. Hubstellschraube
46. Blende
47. Kegelnadel
48. Kegelnadel
49. Startersteuerhebel
50. Rohr

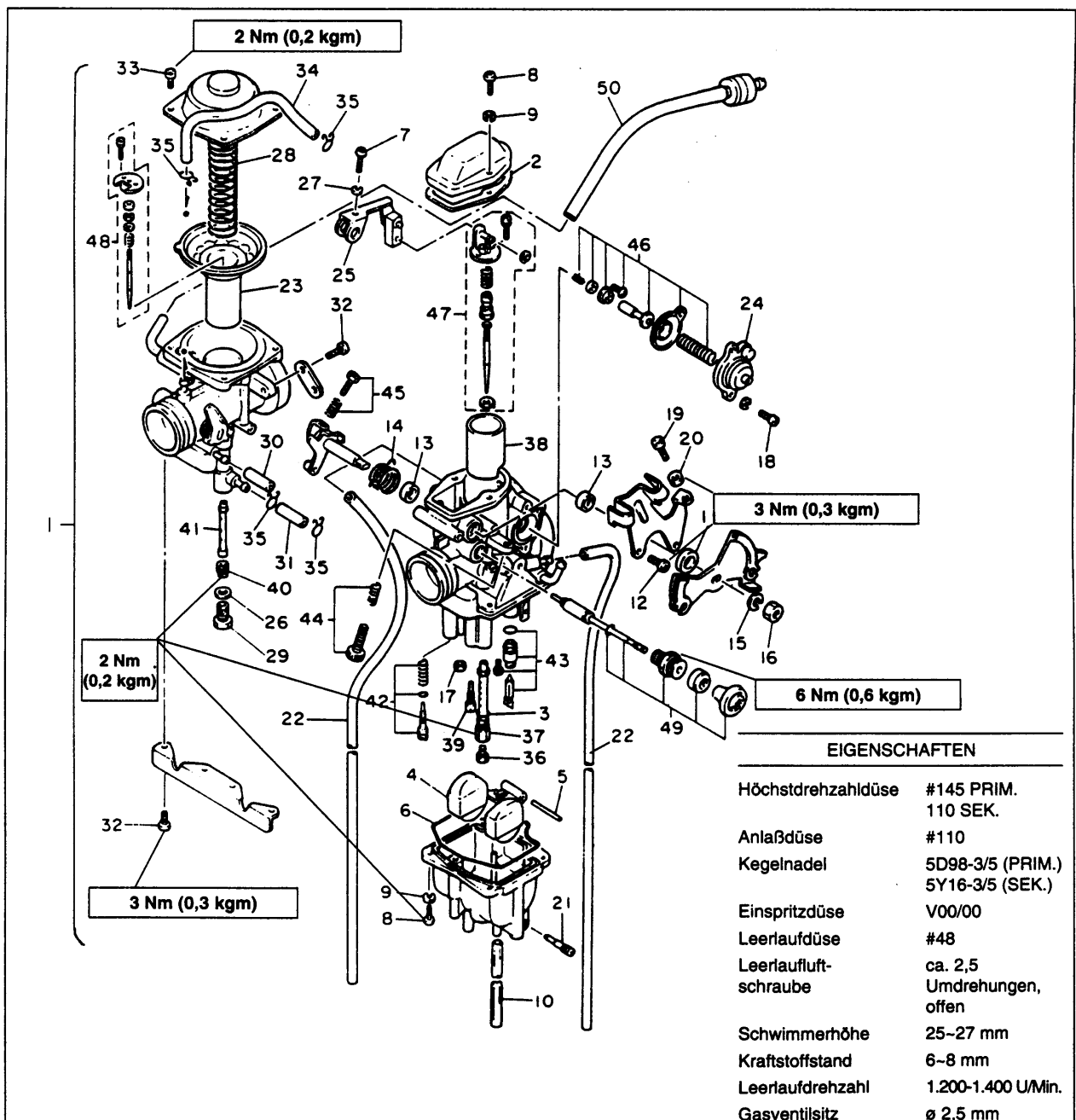

# ELEKTRISCHE ANLAGE

This PDF was created by Dr. Dr. Adolf Heilmann

- FARBEN**
- B - Schwarz
  - Br - Braun
  - Ch - Kakaofarbe
  - DG - Dunkelgrün
  - G - Grün
  - L - Blau
  - O - Orangefarbe
  - P - Rosafarbe
  - R - Rot
  - Sb - Hellblau
  - W - Weiß
  - B/R - Schwarz/Rot
  - B/W - Schwarz/Weiß
  - Y - Gelb
  - L/W - Blau/Weiß
  - B/Y - Schwarz/Gelb
  - Br/W - Braun/Weiß
  - L/R - Blau/Rot
  - G/Y - Grün/Gelb
  - L/Y - Blau/Gelb
  - R/Y - Rot/Gelb
  - R/W - Rot/Weiß
  - Y/R - Gelb/Rot
  - G/R - Grün/Rot
  - G/W - Grün/Weiß
  - W/L - Weiß/Blau

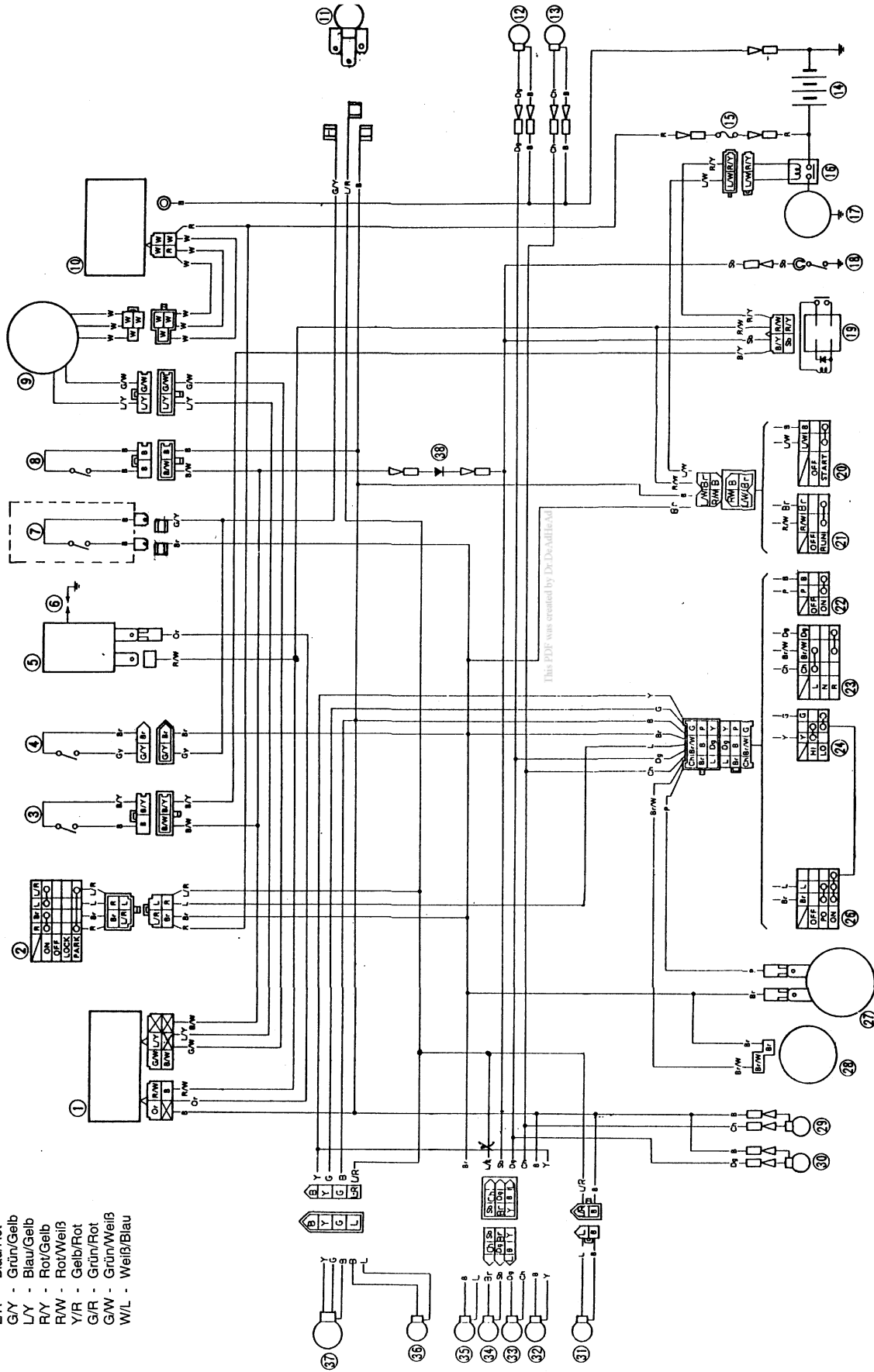

- 1. CDI-Einheit
- 2. Hauptschalter
- 3. Kupplungsschalter
- 4. Vorderbremsschalter
- 5. Zündspule
- 6. Zündkerze
- 7. Hinterbremsschalter
- 8. Schalter für seitliche Fußraste
- 9. Wechselstromgenerator
- 10. Gleichrichter/Regler
- 11. Rückleuchte/Stopplicht
- 12. Fahrtrichtungsanzeiger, rechts
- 13. Fahrtrichtungsanzeiger, links
- 14. Batterie
- 15. Sicherung
- 16. Anlasserrelais
- 17. Anlasser
- 18. Leerlaufschalter
- 19. Unterbrecherrelais
- 20. Anlasserschalter "START"
- 21. Motormotabschalterschalter "ENGINE STOP"
- 22. Hupenschalter "HORN"
- 23. Blinkerlichtschalter "TURN"
- 24. Fern-/Abblendlichtschalter
- 25. Lichtschalter "LIGHTS"
- 26. Hupe
- 27. Hupe
- 28. Blinkerrelais
- 29. Vorderfahrtrichtungsanzeiger, links
- 30. Vorderfahrtrichtungsanzeiger, rechts
- 31. Instrumentenlicht
- 32. Fernlichtungsanzeiger-Kontrollleuchte
- 33. Fahrtrichtungsanzeiger-Kontrollleuchte
- 34. Leerlaufkontrollleuchte "N"
- 35. Kontrollleuchte Licht an
- 36. Vorderparklicht
- 37. Fern-/Abblendlicht
- 38. Diode